

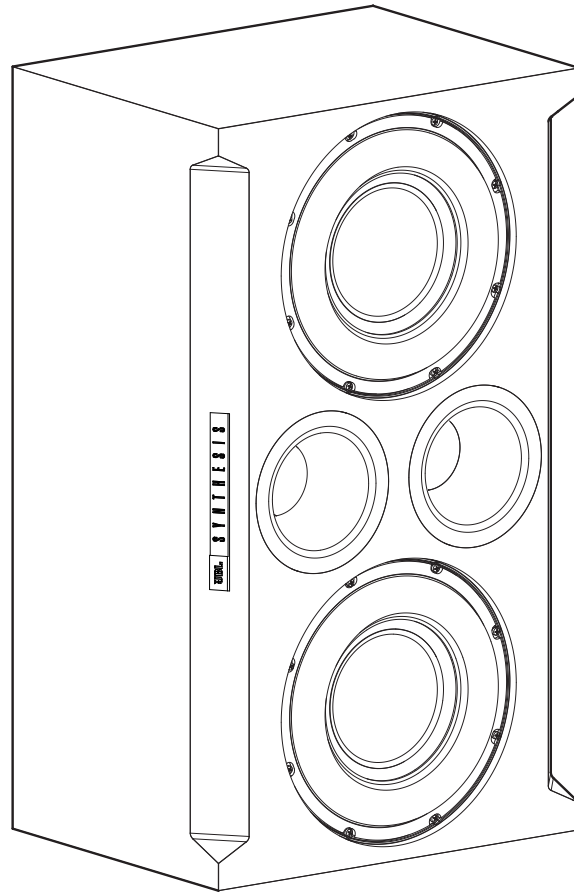

by HARMAN®

SYNTHESIS®



## JBL® SSW-2

Passiver dualer 12-Zoll-Hochleistungs-Subwoofer

**BEDIENUNGSANLEITUNG**

## VIELEN DANK FÜR DEN KAUF EINES JBL®-PRODUKTS!

Seit mehr als 70 Jahren wirkt JBL an allen Aspekten der Aufzeichnung und Reproduktion von Musik- und Filminhalten mit: von Live-Auftritten bis zu Hobby-Aufnahmen zu Hause, im Fahrzeug oder im Büro.

Wir sind überzeugt davon, dass der JBL Synthesis Lautsprecher alle deine Erwartungen erfüllen wird und dass du dich auch bei künftigen Käufen von weiteren Audiogeräten für dein Heim, dein Auto oder dein Büro immer wieder für die JBL-Produkte entscheiden wirst.

Bitte nimm dir einen Moment Zeit, um dein Gerät auf unserer Website unter [www.jblsynthesis.com](http://www.jblsynthesis.com) zu registrieren. So können wir dich über unsere neuesten Entwicklungen informieren und mit deiner Unterstützung Produkte gestalten, die besser zu deinen Bedürfnissen und Erwartungen passen.

Änderungen aller Merkmale und technischen Daten ohne Vorankündigung vorbehalten.

## IM LIEFERUMFANG ENTHALTEN

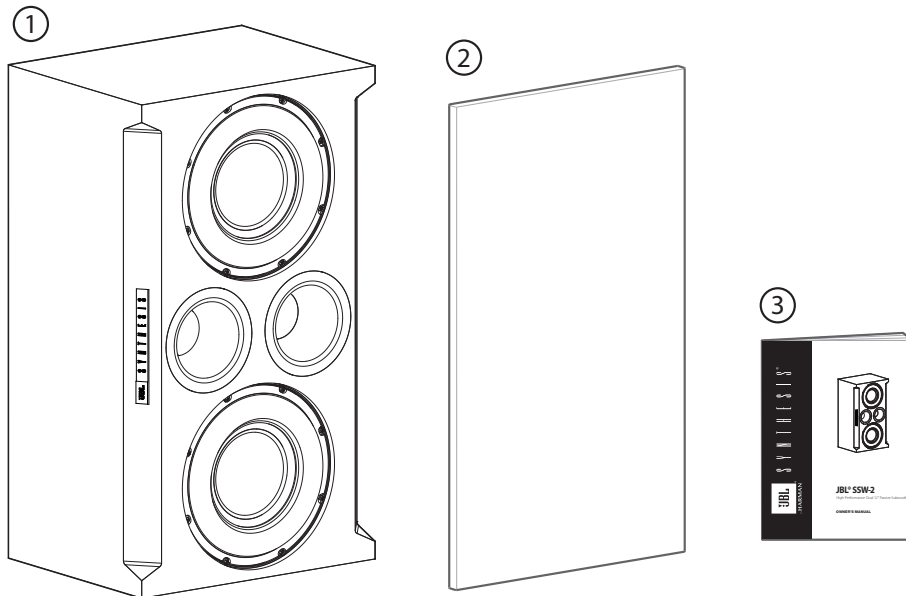

1. Subwoofer
2. Schutzgitter
3. Bedienungsanleitung

## POSITIONIERUNG

Bei der Verwendung von Subwoofern innerhalb der engen Grenzen eines typischen Heimkinoraums erzeugen Reflexionen, stehende Wellen und Schallabsorber im Raum Spitzen und Senken in der Basswiedergabe, die in Abhängigkeit vom Standort des Zuhörers im Raum stark variieren können. Ein an einer Stelle sitzender Zuhörer kann viel zu starke Bässe wahrnehmen, die durch eine Wiedergabespitze an dieser Stelle verursacht werden, während ein anderer Zuhörer, der sich nur ein paar Zentimeter entfernt befindet, aufgrund einer Senke an seiner Stelle viel weniger Bässe hört.

Die Standorte der Subwoofer im Raum (zusammen mit den Raumabmessungen) wirken sich auch stark auf die Entstehung dieser Spitzen und Senken bei der Basswiedergabe aus. Eine sorgfältige Aufstellung der Subwoofer kann nicht allein alle Spitzen und Senken der Basswiedergabe ausgleichen, aber die sorgfältige Standortauswahl kann die größten Senken bei der Wiedergabe beseitigen oder erheblich reduzieren.

Die Wiedergabesenken müssen im ganzen Raum soweit wie möglich mithilfe einer korrekten Standortwahl für die Subwoofer reduziert werden, da die Entzerrung keine größeren Wiedergabesenken ausgleichen kann. Wenn beispielsweise über die Entzerrung versucht wird, eine Wiedergabesenke von 13 dB auszugleichen, muss der Subwoofer-Verstärker dafür die 20-fache Leistung auf dieser Frequenz liefern. Dadurch kann der Subwoofer-Verstärker schnell übersteuert werden und eine Begrenzung auslösen, worunter die Audioqualität stark leidet.

In fast allen Räumen wird die Aufstellung der Subwoofer in den Ecken die geringsten Basswiedergabesenken und auch die größten Basswiedergabespitzen hervorrufen.

Wir empfehlen deshalb dringend, unabhängig von der Raumgröße mehrere Subwoofer zu installieren. Ein einzelner Subwoofer führt im ganzen Raum zu einer sehr uneinheitlichen Bassleistung. Durch den Einsatz mehrerer Subwoofer können sich auf die Audioqualität auswirkende Raumeigenschaften an den verschiedenen Hörpositionen ausgeglichen werden, wodurch ein einheitlicherer Niederfrequenzsound im gesamten Hörbereich erreicht wird. Häufig ist es nicht möglich, einen einzelnen Subwoofer so aufzustellen,

dass große Wiedergabesenken, die sich nicht über Entzerrung korrigieren lassen, nicht mehr vorhanden sind. Die Verwendung von zwei oder mehreren, korrekt platzierten Subwoofern beseitigt fast in allen Fällen solche Wiedergabesenken.

Da der Wandaufbau von gegenüberliegenden Wänden fast nie vollkommen identisch ist, funktionieren bekannte Formeln, wie die Aufstellung der Subwoofer an 1/4-Punkten selten in der Realität. Die beste Lösung bieten hochauflösende Messungen vom hauptsächlichsten Hörbereich aus und das Experimentieren mit den Lautsprecheraufstellorten.

Wenn ein Subwoofer an den Hörpositionen platziert wird und Messungen von den möglichen Installationspositionen im Raum – unter Ausnutzung der akustischen Wechselseitigkeit – ausgeführt werden, kann dies zu einem schnelleren Feststellen der besten Position(en) führen. Wenn die besten Positionen auf diese Weise gemessen werden, werden Standorte mit den wenigsten und kleinsten Spitzen und Senken bei der Basswiedergabe gefunden.

### AUFSTELLEN EINES EINZELNEN SUBWOOFERS

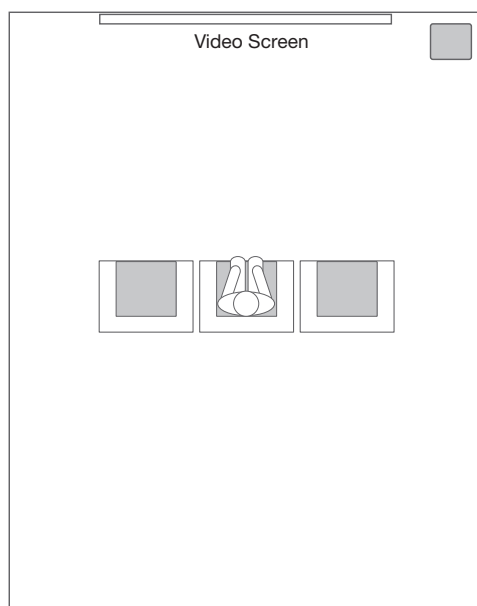

### AUFSTELLEN VON ZWEI SUBWOOFERN

Die Aufstellung der zwei Subwoofer wird durch die Sitzanordnung im Raum bestimmt.

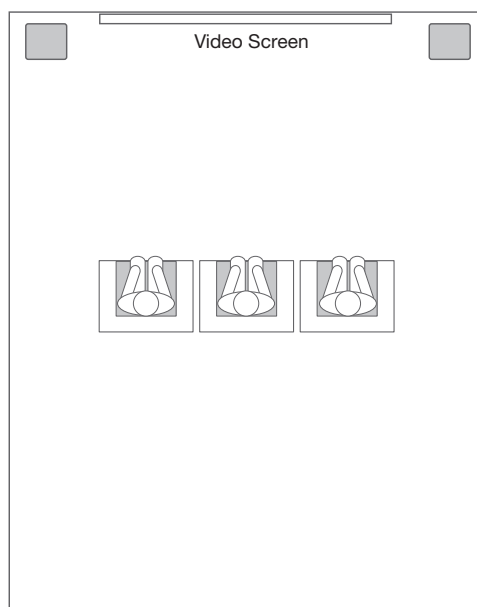

Räume mit einer einzelnen Sitzreihe

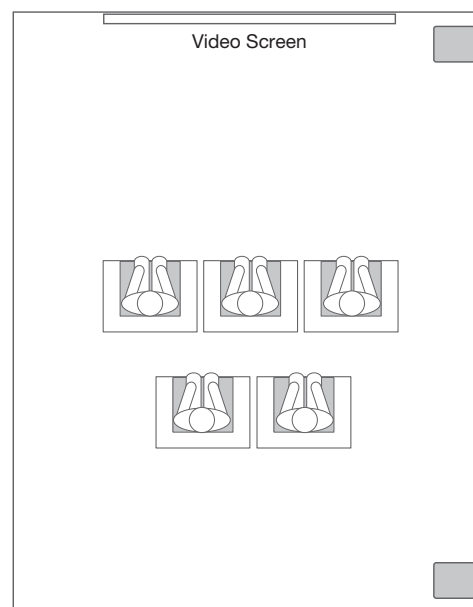

Räume mit mehreren Sitzreihen

## AUFSTELLEN VON VIER SUBWOOFERN

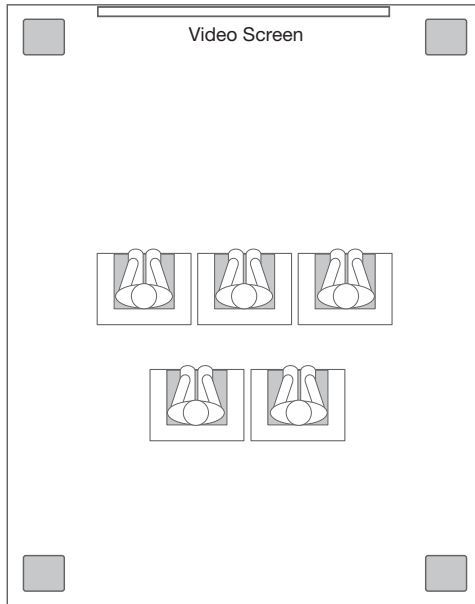

## ANSCHLÜSSE

Die Lautsprecher und die Systemkomponenten besitzen entsprechende (+)- und (-)-Anschlüsse. Die meisten Lautsprecherhersteller einschließlich JBL verwenden Rot, um den (+)-Anschluss zu kennzeichnen, und Schwarz für den (-)-Anschluss. Es ist wichtig, dass beide Anschlüsse gleich angeschlossen werden: (+) am Lautsprecher zu (+) am Verstärker und (-) am Lautsprecher zu (-) am Verstärker. Eine „phasenverschobene“ Verkabelung führt zu einem hohlen Sound, schwachen Bässen und einem schlechten Stereo-Klangbild. Auch mit dem Aufkommen der Mehrkanal-Surround-Sound-Systeme bleibt der Anschluss aller Lautsprecher im System mit der korrekten Polarität weiter wichtig, um den korrekten Raumklang und die Direktionalität des Audiomaterials zu erhalten.

Wenn zwei SSW-2 Subwoofer verwendet werden, müssen die Kabel für beide Lautsprecher gleich lang sein. Wenn die Bassleistung niedrig zu sein scheint, kann ein Phasenverschiebungsproblem bestehen, bei dem die Schallwellen von den zwei Subwoofern sich gegenseitig aufheben. Versuche, wenn die Bassleistung niedrig erscheint, die Polarität eines Subwoofers zu ändern, d. h. schließe den (+)-Anschluss am Verstärker an den (-)-Anschluss am Lautsprecher an und den (-)-Anschluss am Verstärker an den (+)-Anschluss am Lautsprecher.

Schraube den farbigen Knopf an den Lautsprecheranschlüssen am Endklemmenfeld auf der Rückseite des SSW-2 Subwoofers so weit ab, bis das Durchführungsloch in der Schraube unter dem Knopf sichtbar ist. Führe das abisolierte Kabelende durch dieses Loch und schraube dann den Knopf wieder gut fest. Bei Verwendung von Flachsteckern können diese um die Schraube herum geführt werden, bevor der Knopf festgezogen wird. Das Loch in der Schraube unter jedem Knopf ist zur Aufnahme eines Bananensteckers gedacht. Die korrekte Polarität muss dabei beachtet werden. Das Kabel vom negativen Verstärkeranschluss (-) muss am negativen (-) oder schwarzen Anschluss am Endklemmenfeld angeschlossen werden, und das Kabel vom positiven Verstärkeranschluss (+) muss am positiven (+) oder roten Anschluss am Endklemmenfeld angeschlossen werden.

**Da der SSW-2 ein passiver Lautsprecher ist, sind nur Lautsprecher-Pegelanschlüsse verfügbar. Der SSW-2 Subwoofer wurde speziell für die Verwendung in Verbindung mit den JBL® Synthesis SDA Verstärkern entwickelt. Er wurde für die beste Dynamik und den besten Frequenzgang beim Einsatz mit dem JBL SDA-4600 Verstärker optimiert, der besonders für die Verwendung der proprietären SSW-2 Tuning-Datei entwickelt wurde. Dieser liefert auch die reaktive Lastimpedanz des SSW-2 – mit der JBL Signatur. Wende dich für eine korrekte Einstellung und das Laden der SSW-2 Tuning-Datei an einen zertifizierten Synthesis-Installateur, wenn ein anderer SDA Verstärker mit dem SSW-2 verwendet werden soll. Der SSW-2 kann im Brückenbetrieb von zwei SDA-4600-Kanälen angesteuert werden.**

Schließe den Hauptreceiver oder den Line-Pegel-Subwooferausgang des Prozessors am Line-Pegel-Eingang des Subwooferverstärkers an.

Bei der Verwendung von zwei oder mehr Subwoofern muss auf die korrekte Anzahl von Verstärkerkanälen geachtet werden (diese können Mono-Block- oder Mehrkanal-Verstärker sein), von denen jeder an den passenden Ausgang des Prozessors oder Receivers angeschlossen werden muss. Schließe dann die positiven und negativen Anschlüsse jedes Verstärkerkanals an einem einzelnen SSW-2 Subwoofersystem an.

**VERWENDUNG VON EINEM SSW-2 SUBWOOFER IM MONOMODUS**

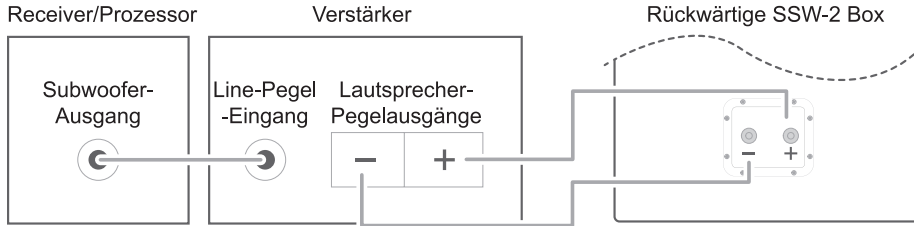

**VERWENDUNG VON ZWEI SSW-2 SUBWOOFERN IM STEREOMODUS**

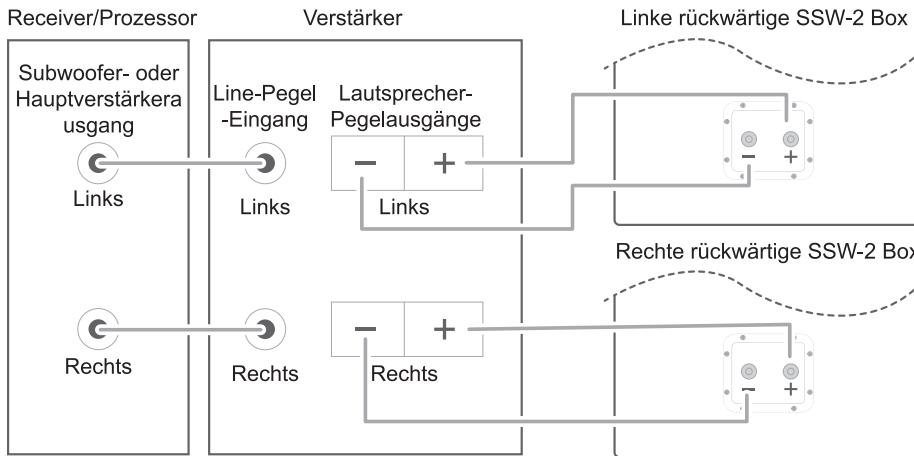

Kabellänge	Empfohlener Querschnitt
Bis zu 5 m.	2,5 mm <sup>2</sup> (Mindestquerschnitt)
Über 9 m.	4 mm <sup>2</sup> (Mindestquerschnitt)

## FEHLERBEHEBUNG

Symptom	Lösung
Falls kein Ton von einem der Lautsprecher kommt	<ul style="list-style-type: none"><li>• Überprüfe, ob der Receiver/Verstärker eingeschaltet ist und ob eine Quelle wiedergegeben wird.</li><li>• Überprüfe alle Kabel und Anschlüsse zwischen dem Receiver/Verstärker und den Lautsprechern. Vergewissere dich, dass alle Kabel angeschlossen sind. Überprüfe, ob Lautsprecherkabel zerfasert, unterbrochen, durchstochen sind oder sich berühren.</li></ul>
Wenn eine niedrige (oder keine) Bassausgabe vorliegt	<ul style="list-style-type: none"><li>• Überprüfe, ob alle Anschlüsse der Lautsprechereingänge die korrekte Polarität (+ und -) haben. Versuche, falls du zwei SSW-2 Subwoofer einsetzt, die Polarität eines Subwoofers, wie auf Seite 6 beschrieben, umzukehren.</li><li>• Vielleicht muss ein separater Verstärker für den SSW-2 Subwoofer eingefügt werden.</li><li>• Wenn mit dem SSW-2 Subwoofer ein Leistungsverstärker verwendet wird, muss überprüft werden, ob der Subwoofer-Ausgang des Receivers/Prozessors aktiviert wurde. Weitere Informationen zur korrekten Lautsprecherkonfiguration siehe in der Bedienungsanleitung des Receivers/Prozessors.</li></ul>
Wenn das System bei niedrigen Lautstärken funktioniert, aber beim Steigern der Lautstärke abschaltet	<ul style="list-style-type: none"><li>• Überprüfe alle Kabel und Anschlüsse zwischen dem Receiver/Verstärker und den Lautsprechern. Vergewissere dich, dass alle Kabel angeschlossen sind. Überprüfe, ob Lautsprecherkabel zerfasert, unterbrochen, durchstochen sind oder sich berühren.</li><li>• Überprüfe die Mindestimpedanzanforderungen des Receivers/Verstärkers, wenn mehr als ein Paar Hauptlautsprecher verwendet wird.</li></ul>
Wenn mittlere Frequenzen (wie Stimmen) über den Subwoofer zu hören sind:	<ul style="list-style-type: none"><li>• Stelle die Frequenz der Frequenzweiche an der Systemkomponente auf eine niedrigere Frequenz ein, wenn der Normal-Modus verwendet wird.</li></ul>

## TECHNISCHE DATEN

Frequenzgang	20 Hz – 400 Hz (-6 dB)
Maximale empfohlene Verstärkerleistung	1200 Watt RMS pro Kanal
Impedanz	8 Ohm nominal
Empfindlichkeit	93 dB (1 Watt bei 1 Meter) bei 60 Hz
Tieftöner	Duale 12-Zoll/300 mm-Konus-tieftöner aus schwarz eloxiertem Aluminium
Abmessungen (H x B x T)	838,2 mm x 482,6 mm x 389,16 mm (33" x 19" x 15,3")
Gewicht pro Lautsprecher	64 kg (141 lb)

Please visit JBL.COM / JBLSYNTHESIS.COM for additional language support on the user manual.

Veuillez visiter JBL.COM / JBLSYNTHESIS.COM pour obtenir le mode d'emploi en d'autres langues.

Para obter o manual do usuário em outros idiomas, acesse JBL.COM / JBLSYNTHESIS.COM

Ga naar JBL.COM / JBLSYNTHESIS.COM voor de handleiding in andere talen.

Gå til JBL.COM / JBLSYNTHESIS.COM for bruksanvisning på flere språk.

Если вам требуется дополнительные версии руководства пользователя на других языках, посетите сайт JBL.COM / JBLSYNTHESIS.COM.

別の言語に対応したユーザーマニュアルを読むには、JBL SYNTHESIS.COMにアクセスしてください。

사용자 설명서에 대한 추가 언어 지원은 JBL.COM / JBLSYNTHESIS.COM에서 확인하십시오

请访问 JBL.COM / JBLSYNTHESIS.COM 以获取其他语言版本的用户手册。

Visita JBL.COM / JBLSYNTHESIS.COM para obtener el manual de usuario de soporte en idiomas adicionales.

Weitere Sprachfassungen der Bedienungsanleitung findest Du unter JBL.COM / JBLSYNTHESIS.COM.

Si prega di visitare JBL.COM / JBLSYNTHESIS.COM per i manuali di istruzioni in altre lingue.

Jos tarvitset ylimääräistä kieleen liittyvää tukea käyttöohjeesta, käy osoitteessa JBL.COM / JBLSYNTHESIS.COM.

Gå ind på JBL.COM / JBLSYNTHESIS.COM for at se betjeningsvejledningen på flere sprog.

Gå till JBL.COM / JBLSYNTHESIS.COM för mer information om språk i användarmanualen.

Торговая марка:	JBL
Назначение товара:	Пассивная акустическая система
Изготовитель:	Харман Интернешнл Индастриз Инкорпорейтед, США, 06901 Коннектикут, г.Стэмфорд, Атлантик Стрит 400, офис 1500
Страна происхождения:	Китай
Импортер в Россию:	ООО "ХАРМАН РУС СиАйЭс", Россия, 127018, г.Москва, ул. Двинцев, д.12, к 1
Гарантийный период:	1 год
Информация о сервисных центрах:	www.harman.com/ru тел. +7-800-700-0467
Срок службы:	5 лет
Срок хранения:	не ограничен
	Товар не подлежит обязательной сертификации
Дата производства:	Дата изготовления устройства определяется по двум буквенным обозначениям из второй группы символов серийного номера изделия, следующих после разделительного знака «-». Кодировка соответствует порядку букв латинского алфавита, начиная с января 2010 года: 000000-MY0000000, где «M» - месяц производства (A - январь, B - февраль, C - март и т.д.) и «Y» - год производства (A - 2010, B - 2011, C - 2012 и т.д.).

### 产品中有害物质的名称及含量

部件名称	目标部件	有害物质或元素					
		铅(Pb)	汞(Hg)	镉(Cd)	六价铬(Cr(VI))	多溴联苯(PBB)	多溴二苯醚(PBDE)
电路板	印刷电路板, 电路板上的电子零件 (不包括特定电子零件), 内部相关连接线	X	0	0	0	0	0
箱体	外壳, 面板, 背板等	X	0	0	0	0	0
特定电子零部件	变压器, 保险丝, 大型电解电容, 电源插座	X	0	0	0	0	0
附件	电线, 说明书, 包装等	X	0	0	0	0	0

本表格依据SJ/T 11364的规定编制

O: 表示该有害物质在该部件所有均质材料中的含量均在GB/T 26572 规定的限量要求以下。

X: 表示该有害物质至少在该部件的某一均质材料中的含量超出GB/T 26572规定的限量要求。



在中华人民共和国境内销售的电子电气产品上将印有“环保使用期”(EPU)符号。圆圈中的数字代表产品的正常环保使用年限。





HARMAN International, Incorporated  
8500 Balboa Boulevard, Northridge, CA 91329 USA

[www.jblsynthesis.com](http://www.jblsynthesis.com)

© 2019 HARMAN International Industries, Incorporated. All rights reserved.

JBL is a trademarks of HARMAN International Industries, Incorporated, registered in the United States and/or other countries.

Features, specifications and appearance are subject to change without notice.

 Part No. 950-0560-001